

braintronics®

Body&Mind syncSystem

CASADA
HEALTHCARE

time to relax



ЗБЕРІГАЙТЕ ЦЮ ІНСТРУКЦІЮ
Виключно для домашнього
використання

TITAN



< timetorelax

На сьогоднішній день продукція CASADA доступна у всьому світі. Постійне вдосконалення, характерний дизайн і націленість на поліпшення якості життя є відмінними ознаками продукції CASADA, її надійності та високої якості.

УВАГА!

Прочитайте інструкцію з експлуатації, дотримуйтесь її вказівок! Даний виріб призначений тільки для особистого домашнього користування і не може застосовуватися в промислових та медичних установах. Не є медичним виробом і не може використовуватися для лікування хвороб.



ВАЖЛИВІ ЗАХОДИ БЕЗПЕКИ

Перед використанням цього масажного крісла прочитайте всі інструкції.

НЕБЕЗПЕЧНО! Для зниження ризику ураження електричним струмом: завжди відключайте даний прилад від електричної розетки відразу після завершення використання та перед чищенням.

УВАГА! Для зниження ризику отримання опіків, запалення, ураження електричним струмом або травмування:

- 1) Забороняється залишати пристрій без нагляду у ввімкненому стані. Відключайте крісло від розетки живлення, коли виріб не використовується, а також перед встановленням або демонтажем компонентів.
- 2) Цей виріб повинен знаходитися під наглядом при використанні або знаходженні поблизу дітей, інвалідів чи недієздатних осіб.
- 3) Використовуйте цей пристрій лише за призначенням, як описано у цьому посібнику. Не використовуйте кріплення, не рекомендовані виробником.
- 4) Забороняється використовувати цей пристрій у разі пошкодження шнура живлення або штекера, падінні або пошкодженні виробу, або його зануренні у воду. При необхідності поверніть виріб в сервісний центр для перевірки і ремонту.
- 5) Бережіть шнур живлення від нагрітих поверхонь.
- 6) Строго забороняється використовувати виріб із заблокованими вентиляційними отворами. Вентиляційні отвори необхідно очищати від ворсу, волосся та аналогічних об'єктів.
- 7) Забороняється поміщати будь-які об'єкти в будь-які отвори.
- 8) Забороняється використання поза приміщеннями.
- 9) Не використовуйте в місцях застосування аерозолів (спреїв) або подачі кисню.
- 10) Для відключення переведіть вимикач у положення «викл.», після чого витягніть штекер з розетки.

Вітаємо із покупкою масажного крісла!

Ми сподіваємося, що вам сподобається ваш особистий Titan.

Масажне крісло – це ідеальне вирішення проблем втоми та стресу. Масаж у кріслі знімає напругу і забезпечує повне розслаблення та відпочинок втомленим м'язам.



Зміст

Правила безпеки та протипоказання.....	6
Панель управління.....	8
Назва та функція кожного компонента	9
Автономне голосове управління	11
Перед використанням	12
Переміщення масажного крісла	17
Підключення до джерела живлення	18
Запуск крісла.....	18
Регулювання.....	19
Дисплей	20
Догляд та обслуговування.....	22
Пошук та усунення несправностей	22
Технічні характеристики	23
Відмінні особливості	24
ЄС – Декларація про відповідність	29
Гарантійні умови	29

Правила безпеки та протипоказання

Перед використанням уважно прочитайте **ЗАХОДИ БЕЗПЕКИ**, щоб гарантувати правильну роботу цього пристрою.

- Заходи безпеки та попередження, наведені нижче, допоможуть забезпечити правильну роботу цього пристрою.
- Всі види травм та нещасних випадків, спричинені неправильним використанням пристрою, класифіковані як «ПОПЕРЕДЖЕННЯ» та «УВАГА». Прочитайте все нижченаведене під заголовками «ПОПЕРЕДЖЕННЯ» та «УВАГА» і суворо дотримуйтесь інструкцій у цьому посібнику.

 ПОПЕРЕДЖЕННЯ	Неправильна експлуатація може спричинити травми у користувача.
 УВАГА	Неправильна експлуатація може призвести до травмування користувача та пошкодження пристрою.

 Заборонено	 Не розбирати
--	--

Не підходить для наступних осіб

Ми рекомендуємо особам, які відповідають одній з наведених нижче умов, проконсультуватися з лікарем перед використанням.

 ПОПЕРЕДЖЕННЯ	<ul style="list-style-type: none"> • Особи з імплантованим кардіостимулятором або будь-яким іншим електронним пристроєм. • Особи, які проходять курс лікування на момент користування, або при поганому самопочутті. • Особи зі злоскісними пухлинами, гострими захворюваннями, серцевими захворюваннями або тяжкою гіпертонією. • Особи, які можуть користуватися кріслом лише під наглядом. • Жінки під час вагітності або під час менструації. • Особи з остеопорозом, деформованими суглобами, функціональними порушеннями чи нещодавнім випадком перелому. • Особи з серйозними шкірними захворюваннями або травмованою шкірою. • Особи з підвищеною температурою. • Не яка поверхня на пристрої сильно нагрівається. Особи, не чутливі до тепла, повинні бути обережними при використанні пристрою. <p>(Потрібен нагляд)</p> <p>Цей пристрій не призначений для використання особами (включаючи дітей) зі знизеними фізичними, сенсорними або розумовими здібностями без нагляду або вказівок щодо застосування з боку особи, яка відповідає за їх безпеку.</p> <p>Цей пристрій може використовуватися дітьми віком від 8 років і старше та особами зі знизеними фізичними, сенсорними чи розумовими здібностями, слабкими навичками щодо поводження з подібними пристроями, якщо за ними здійснюється належний нагляд або даються відповідні вказівки щодо безпечного застосування та залучених ризиків.</p>
Заходи	

 УВАГА	<ul style="list-style-type: none"> • До екрана на панелі забороняється торкатися мокрими руками або сильно тягнути за провід, що йде від панелі. • Щоб уникнути несправностей, не рекомендується пити воду чи будь-яку іншу рідину під час використання пристрою. • Не кладіть важкі предмети на панель керування.
---	---

Правила безпеки та протипоказання

Запобіжні заходи щодо роз'ємів живлення та шнура живлення



 УВАГА	<ul style="list-style-type: none"> • Пристрій повинен використовуватися тільки з блоком живлення, що входить до комплекту. • Пристрій необхідно живити при безпечній наднизькій напрузі, що відповідає маркуванню на пристрої. • Не від'єднуйте шнур змінного струму мокрими руками, щоб запобігти поразки електричним струмом. • Не тягніть за шнур живлення. Дотягніться до переднього кінця, щоб відключити його. • Не давіть на шнур живлення важкими предметами. • Не ушкоджуйте, не перегинайте, не тягніть і не перекручуйте шнур живлення. • Якщо шнур живлення пошкоджений, його слід замінити виробником або обслуговуючим персоналом в сервісному центрі або іншою кваліфікованою особою, щоб уникнути виникнення небезпеки.
---	--

 УВАГА	<p>Рекомендації щодо безпеки</p> <ul style="list-style-type: none"> • Не використовуйте пристрій при температурі вище 40°C. • Не використовуйте цей прилад у вологому чи запиленому середовищі. • Від'єднуйте прилад від розетки під час грози або блискавки. • Забороняється використання поза приміщеннями. • Встановіть виріб на рівну плоску підлогу. • Не зберігайте поблизу вогню або відкритого вогню.
---	--

 УВАГА	<p>Рекомендації щодо безпечного використання</p> <ul style="list-style-type: none"> • Пристрій призначений для користувачів вагою менше 120 кг. • Не використовуйте інші терапевтичні пристрої одночасно з цим продуктом. • Використовуйте цей продукт лише за призначенням, як описано в інструкції • Прилад призначений для використання лише однією людиною; забороняється використання двома або більше людьми одночасно, щоб уникнути виникнення несправностей. • Не рекомендується використовувати пристрій після їжі, оскільки це може спричинити дискомфорт. • Перед використанням переконайтеся, що ви зняли аксесуари з рук і вийняли вміст із кишень штанів. Перевірте оббивку під подушками та в інших місцях щодо пошкоджень. Якщо пошкодження є, то не використовуйте пристрій і зверніться до кваліфікованого фахівця для обслуговування. • Якщо при використанні знеацька виникне почуття дискомфорту, то негайно вимкніть пристрій та не застосуйте його. • Рекомендується використовувати пристрій протягом не більше 20 хвилин при кожному користуванні. • Перед регулюванням кута нахилу спинки або підставки для ніг упевніться, що позаду крісла немає перешкод і вільного простору достатньо. • Переконайтеся, що на спинку або підставку для ніг не виявляється надмірне навантаження; не підпускайте дітей, домашніх тварин до пристрою або уникайте появи інших перешкод при регулюванні спинки / підставки для ніг, щоб уникнути виникнення травм. • При використанні необхідно сидіти у правильному положенні, щоб уникнути травм чи виникнення несправностей. • Забороняється штовхати або тягнути крісло, переміщати його на колесах по дерев'яній підлозі або килиму, щоб уникнути виникнення несправностей.
---	--

Правила безпеки та протипоказання

Рекомендації щодо безпечного використання

 ЗАБОРОНЕНО	<ul style="list-style-type: none"> • Не користуйтеся пристроєм, якщо виникли несправності/оголився дріт або виник витік електроенергії. • Не ставте на підставку для ніг та не ставте на неї важкі предмети. • Строго рекомендується використовувати крісло дітям лише під наглядом, щоб уникнути виникнення несправностей. • Не рекомендується використовувати пристрій у стані алкогольного сп'яніння. • Не ставте руки або сторонні предмети в отвори на пристрої, щоб уникнути травм або несправностей. • Якщо під час експлуатації з'являється дим або незвичайний запах, негайно припиніть використання.
 НЕ РОЗБИРАТИ	<ul style="list-style-type: none"> • Не рекомендується розбирати пристрій, щоб уникнути виникнення несправностей. • Не намагайтеся самостійно ремонтувати або розбирати пристрій. • Зверніться до уповноваженого агента з продажу або обслуговуючого персоналу у сервісному центрі.
 ВІД'ЄДНАЙТЕ ШНУР ЖИВЛЕННЯ	<ul style="list-style-type: none"> • Перед обслуговуванням витягніть шнур живлення з розетки. • Ніколи не підключайте до розетки та не виймайте шнур живлення мокрими руками, щоб уникнути удару струмом чи травм. • Після використання витягніть шнур живлення з розетки. • Вимкніть вилку з розетки, коли живлення вимкнено.

Панель керування

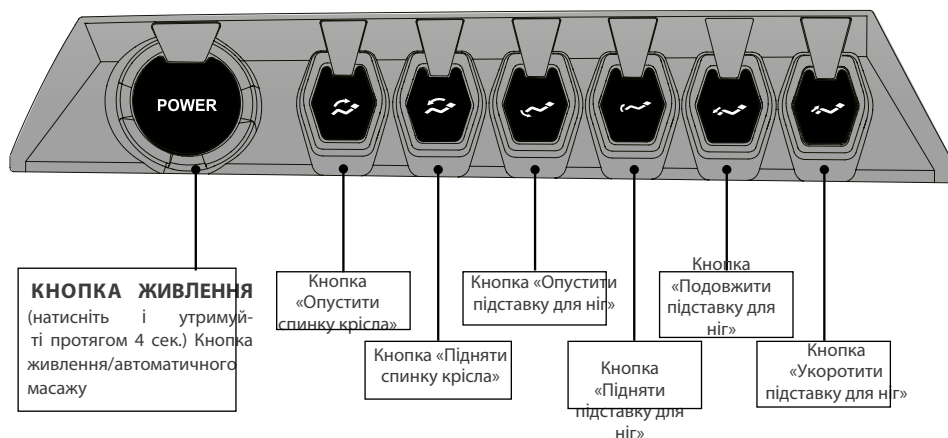

Назва та функція кожного компонента

Зовнішня структура

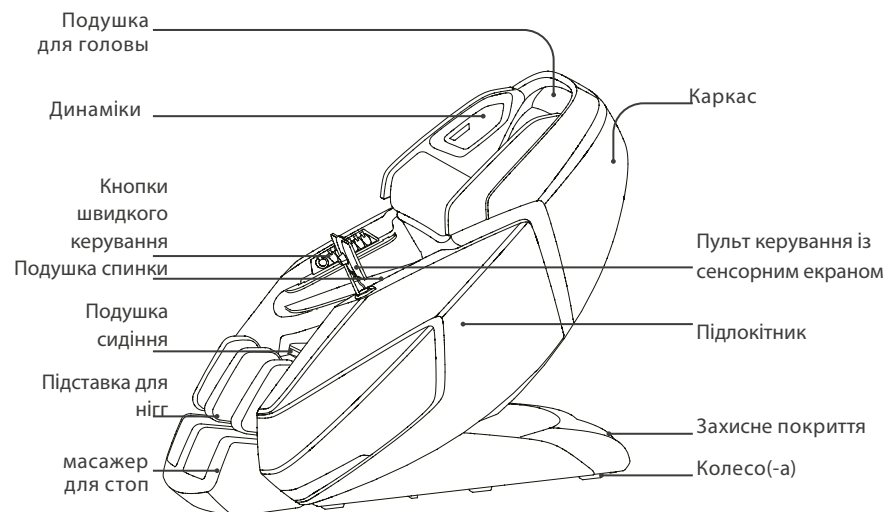

Внутрішня структура

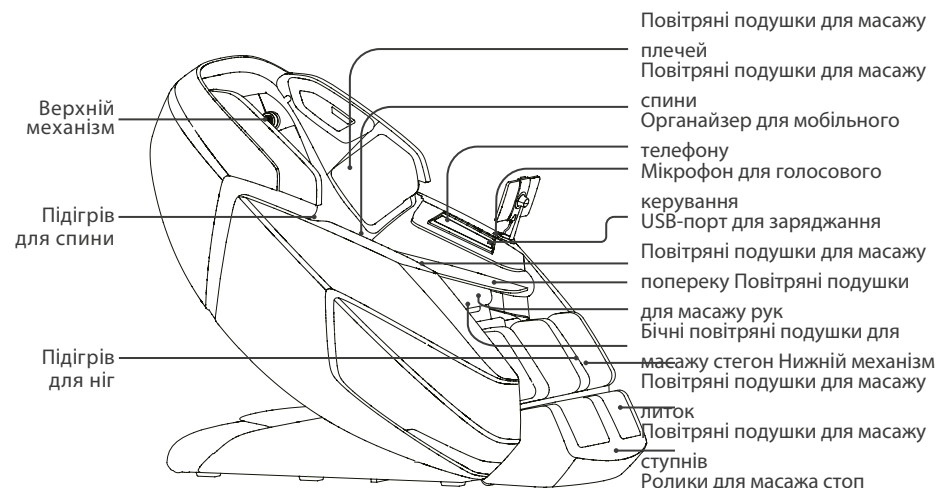

Назва та функція кожного компонента

Інструкції до панелі керування

	Кнопка живлення / автоматичний масаж Тривале натискання (4 сек.) дозволяє увімкнути/вимкнути крісло, а швидке – переключити на автоматичну програму масажу.
	Кнопка «Опустити спинку крісла» Натисніть та утримуйте, щоб відкинути спинку; відпустіть кнопку, щоб ця частина крісла зупинилася. Коли спинка відкидається на три чверті, її рух припиняється доти, поки нижній механізм не займе потрібного положення. Після цього спинка продовжить відкидатися.
	Кнопка «Підняти спинку крісла» Натисніть та утримуйте, щоб підняти спинку у вертикальне положення; відпустіть кнопку, щоб ця частина крісла зупинилася.
	Кнопка "Опустити підставку для ніг" Натисніть та утримуйте, щоб опустити підставку; відпустіть кнопку, щоб ця частина крісла зупинилася.
	Кнопка «Підняти підставку для ніг» Натисніть та утримуйте, щоб підняти підставку; відпустіть кнопку, щоб ця частина крісла зупинилася.
	Кнопка «Подовжити підставку для ніг» Натисніть та утримуйте, щоб подовжити підставку; відпустіть кнопку, щоб ця частина крісла зупинилася. (Перед натисканням переконайтеся, що вільного місця достатньо)
	Кнопка «Укоротити підставку для ніг» Натисніть та утримуйте, щоб скласти підставку; відпустіть кнопку, щоб ця частина крісла зупинилася.

Автономне голосове керування

Голосове керування доступне лише англійською та німецькою мовами.

Голосовий пристрій можна активувати, торкнувшись кнопки квадратної форми поруч із мікрофоном на лівому підлокітнику (Необхідно увімкнути масажне крісло)

Функціонал	Зображення	Англійська	Німецька	Інші мови
Off line голосове керування		Мова та голос англійською мовою	Мова та голос німецькою мовою	За замовчуванням стоїть Англійська мова
Голосовий вихід		Мова та голос англійською мовою	Мова та голос німецькою мовою	замовчуванням стоїть Англійська мова
Коли гучність вимикається, вимкнено або зменшений до нуля		Коли вимикаєте або зменшуєте гучність до нуля, крісло не говорить, але продовжує слідувати вашим голосовим командам англійською мовою.	Коли вимикаєте або зменшуєте гучність до нуля, крісло не говорить, але продовжує слідувати вашим голосовим командам німецькою мовою.	ON Якщо ви виберете інші мови, то крісло не говоритиме. Але ви все одно можете віддавати команди (англійською мовою).
Примітка	За замовчуванням як мова встановлена англійська. Голосове управління також здійснюється англійською мовою.			

Перед використанням

Складання крісла та розташування компонентів

Вільний простір для масажного крісла:

- Переконайтеся, що достатньо місця для встановлення: необхідно вільне промандрівка 10 см для відкидання спинки; необхідно вільний простір 60 см для висування підставки для ніг та зміщення крісла вперед.
- Тримайте крісло на відстані 1 метра від телевізора, радіо або інших аудіо/відео пристроїв, щоб уникнути перешкод сигналу.

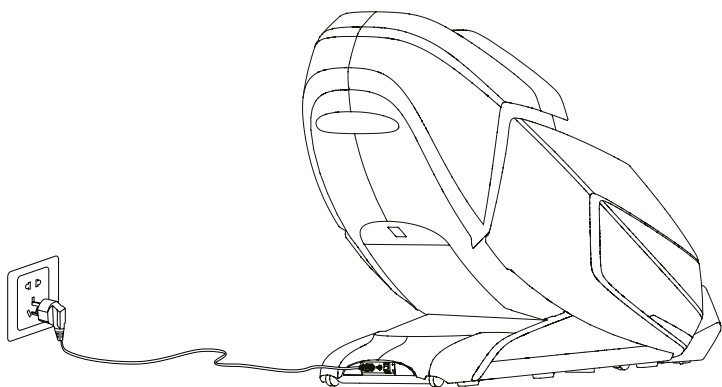
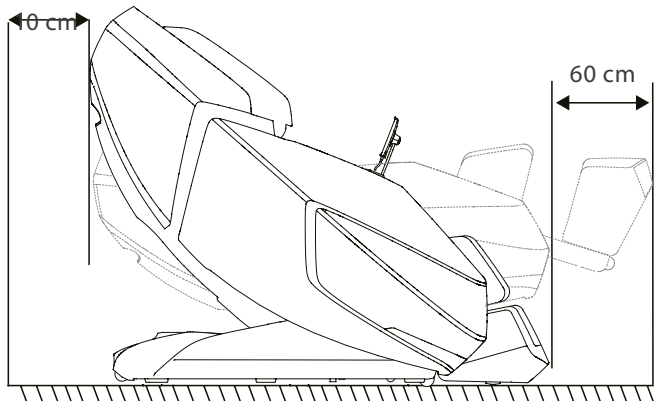

 УВАГА	<ul style="list-style-type: none">• Відстань між розеткою та вимикачем живлення повинна бути не більше 1,5 метра, щоб не пошкодити шнур живлення під час руху масажного крісла вперед.• Витягніть шнур живлення під час використання, щоб не допустити виникнення вузлів та несправностей.• Коли масажне крісло зсувається вперед або назад, переконайтеся, що навколо немає дітей, домашніх тварин або інших перешкод, щоб уникнути виникнення нещасного випадку.
------------------	--

Перед використанням

Захист підлоги

Для того, щоб уникнути пошкодження підлоги і знизити шум від крісла, рекомендується підкласти під нього килим або м'який мат.

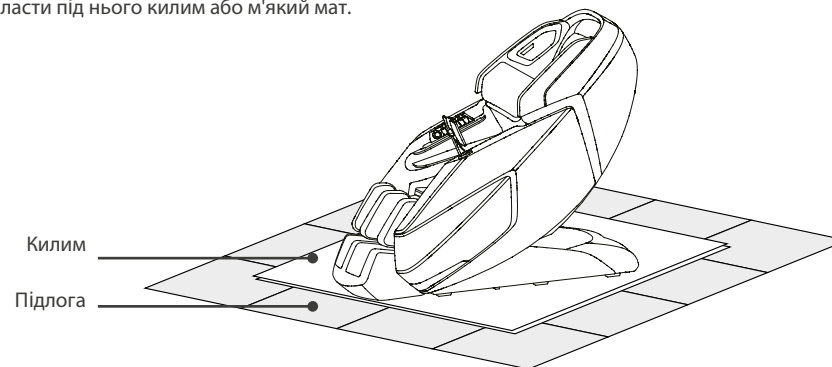

Навколишнє середовище

	Не використовуйте масажне крісло в середовищі з високою вологістю, наприклад біля басейну або ванної кімнати, щоб
	Будь ласка, тримайте масажне крісло вдалині від нагрітих поверхонь, щоб запобігти спалаху або виникненню

Заземлення

	Пристрій слід заземлити. Для цього штекер повинен підключатися до належної трипровідної розетки, коректно встановленої та заземленої відповідно до всіх місцевих норм і правил
--	--

Спосіб монтажу

Крок 1. Вийміть всі деталі крісла з картонних коробок.

- Розпакуйте картонні коробки: вийміть із картонних коробок всю оббивку та аксесуари.
- Перед початком встановлення переконайтеся, що всі компоненти є (уважно звертайтеся з пакувальним листом)

Крок 2: Встановіть підлокітників

- Підключіть пронумерований повітряний шланг до відповідного пронумерованого вентиля на підлокітнику та підключіть штекерні з'єднувачі (штекерні з'єднувачі відрізняються за кольором; такий самий метод установки для іншого підлокітника).

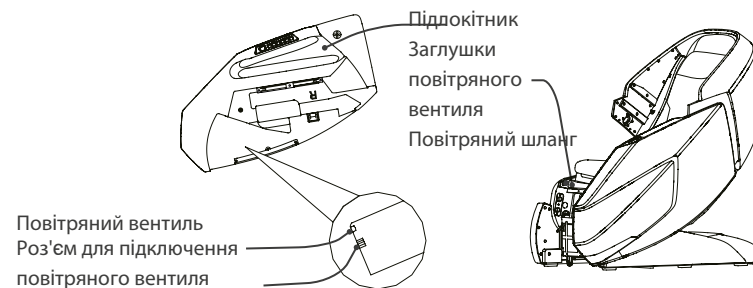

Перед використанням

Крок 2: Встановіть підлокітник

Вертикально утримуючи підлокітник, зачепіть кріплення 2 за паз тримача, повільно проштовхніть підлокітник назад у важільний механізм крісла, поки кріплення 2 повністю не з'єднається з кріпленням 4, потім, вставте кріплення 1 в кріплення 3 і, нарешті, закріпіть підлокотник гвинтів. (Той самий метод установки для іншого підлокітника)

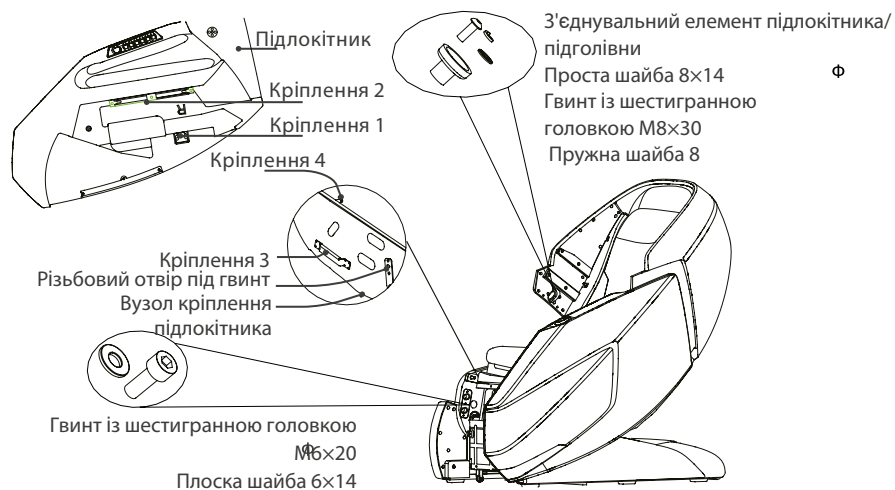

Крок 3: Встановіть динамік

- З'єднайте штекерні роз'єми на динаміці з відповідними роз'ємами на каркасі крісла, встановіть динамік у каркас і підключіть повітряний вентиль до відповідних з'єднувачів (такий самий метод установки для іншої сторони)
- Потім закріпіть 2 шт. M4x16 гвинтами та 5 шт. M5x20 гвинтів.

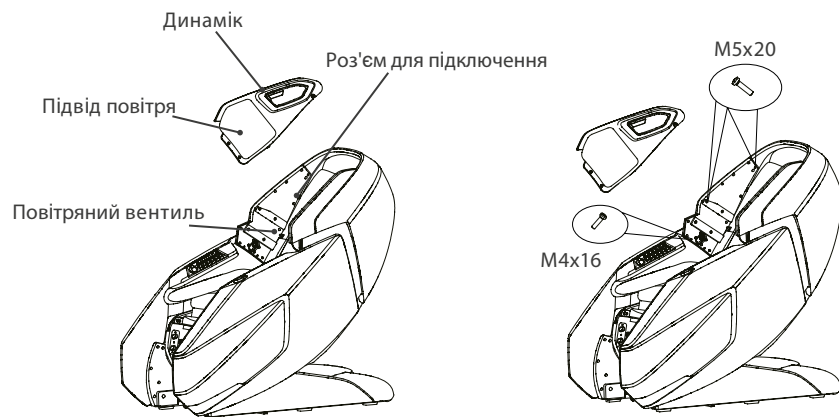

Перед використанням

Крок 4: Встановіть підставку для ніг

Підніміть підставку для ніг, просмикніть повітряний шланг у вентиль і вставте заглушку в отвір, розташований на лицьовій стороні основи сидіння, потім переконайтеся, що вони надійно закріплені.

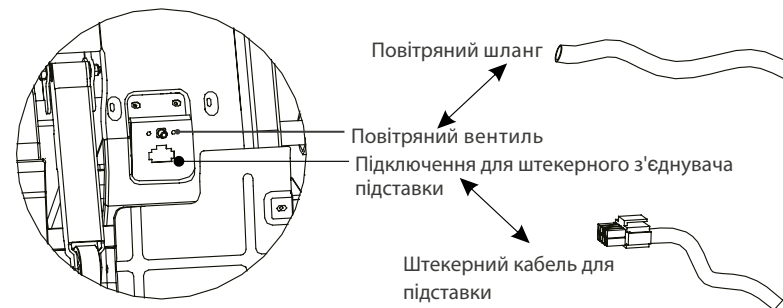

Прикріпіть втулку до кріплення, потім прикріпіть підставку до валу, що обертається, а потім прикріпіть DK-кільце до кінця вала для фіксації підставки, і, нарешті, з'єднайте підставку і стілець за допомогою блискавки.

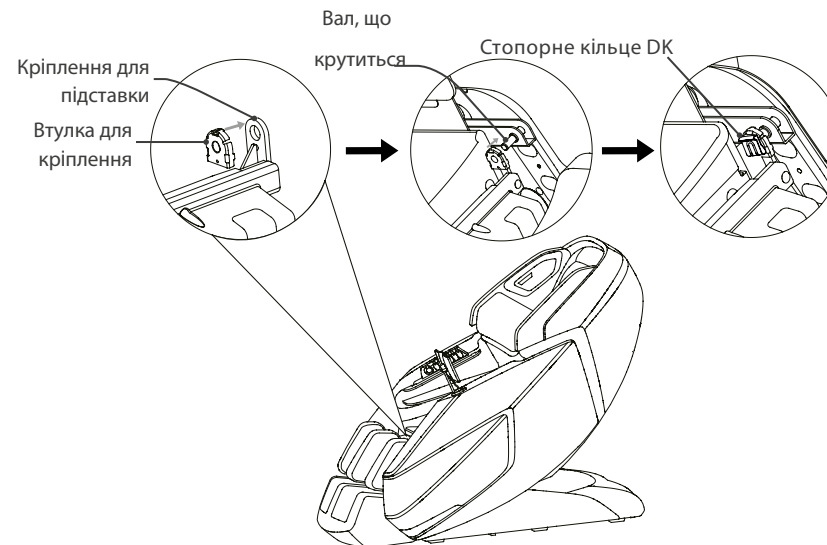

Перед використанням

Крок 5. Встановіть тримач панелі керування із сенсорним екраном

Викрутіть гвинт із гнізда, потім помістіть панель керування із сенсорним екраном у гніздо і закріпіть гвинтом M4, встановивши декоративну частину зверху.

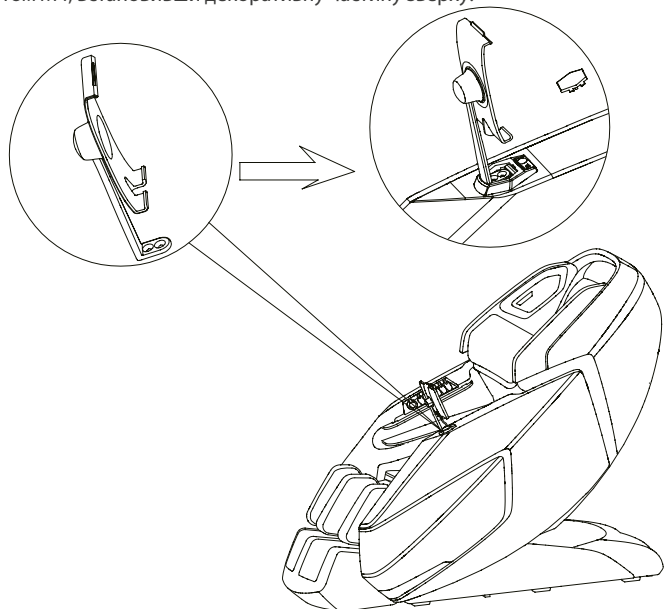

Крок 6. Тримач для панелі керування із сенсорним екраном

Під'єднайте кабель панелі керування до порту масажного крісла (поєднайте контакти з портом перед підключенням), а потім затягніть ковпачок, що нагвинчується, за годинниковою стрілкою, щоб щільно зафіксувати роз'єм.

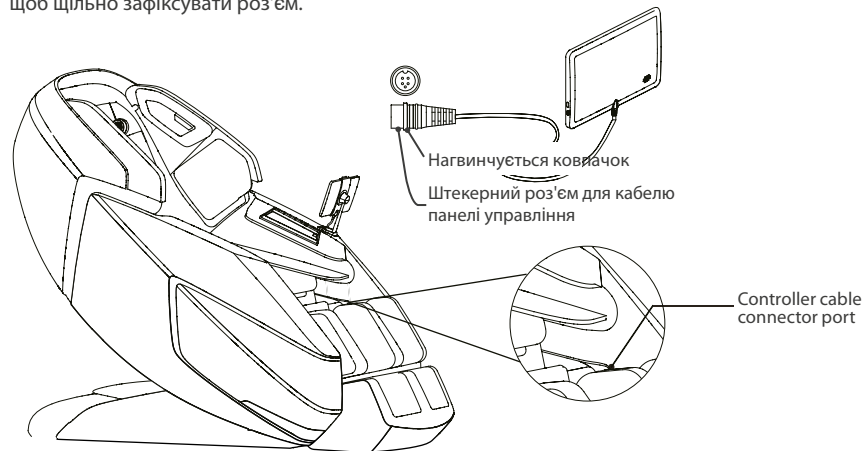

Перед використанням

Крок 7. Останній етап

- Підключіть кабель крісла до розетки, переведіть кнопку живлення в положення "увімкн." і, використовуючи панель управління, підніміть спинку крісла в повністю вертикальне положення.
- Увімкніть вимикач живлення та підніміть за допомогою пульта дистанційного керування ті спинку в повністю вертикальне положення.



Переміщення масажного крісла

- Покладіть спинку у вертикальне положення.
- Перемістіть кнопку живлення в положення "Вимк." та від'єднайте пристрій від розетки. Для здійснення даної дії необхідна участь двох людей. Одній людині необхідно натиснути на спинку і підняти передню частину крісла вгору, в той час, як інша людина візьметься за спеціальну ручку (тримач), щоб перемістити крісло в бажане місце розташування (див. малюнок).
- За допомогою коліс перемістіть стілець у бажане розташування.

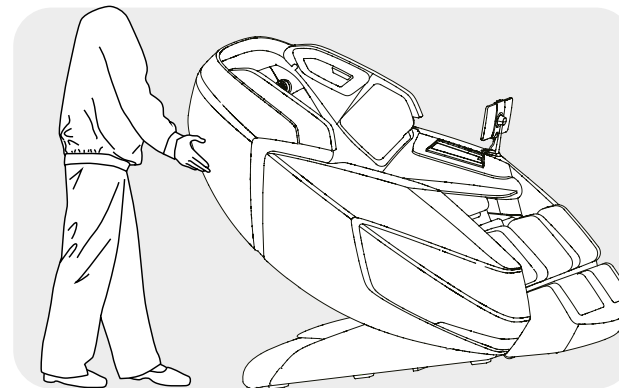

УВАГА

- Забороняється переміщати крісло, коли у ньому знаходиться користувач
- Забороняється переміщати крісло за підлокітник чи підставку. Необхідно утримуючи спинку крісла, переміщати саме на колесах (для цього необхідно 4 і більше людей).

Підключення до джерела живлення

- Дозволяється підключення цього виробу тільки до заземлених ної 3-провідної розетки.
- Увімкніть живлення, натиснувши кнопку живлення на правій стороні крісла.



 УВАГА	<ul style="list-style-type: none"> • Перед увімкненням масажу переконайтеся, що шнур живлення не пошкоджено. • Перед підключенням до джерела живлення переконайтеся, що кнопка живлення знаходиться в положенні "вкл".
------------------	--

Запуск крісла

- За допомогою панелі керування нахиліть спинку в крайнє нижнє положення, підніміть та висуньте підставку для ніг у верхнє положення.
 - Перед виконанням цієї дії переконайтеся, що навколо немає видимих перешкод.
- Після запуску переконайтеся, що підставка та спинка повернуті у вихідне положення. Щоб вибрати програму масажу, перегляньте інструкції до панелі керування та інструкції, завантажені в саму сенсорну панель керування.

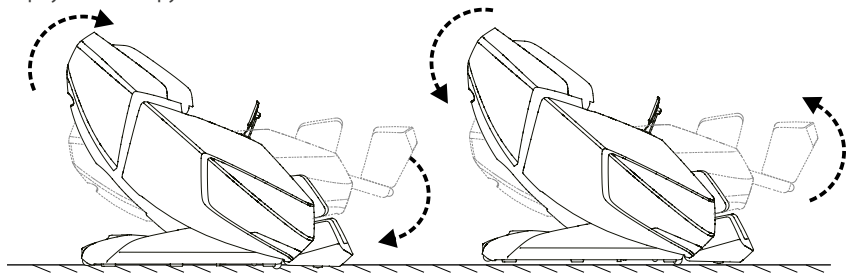

Перед тим, як сісти у крісло

- Перед тим, як сісти на масажне крісло, переконайтеся, що підставка для ніг встановлена правильно. Перед тим, як сісти на нього, переконайтеся, що масажне крісло повернуто у вихідне положення.
- Якщо будь-яка частина не знаходиться в положенні «за замовчуванням», вимкніть масажне крісло, щоб частини повернулися у вихідне положення.

 УВАГА	<ul style="list-style-type: none"> • Якщо підставку для ніг піднято, не сідайте на неї. • Не робіть надмірне навантаження на підставку, щоб уникнути виникнення несправностей.
------------------	--

Регулювання

Натисніть і утримуйте кнопку або кнопку, щоб висунути (переконайтеся, що є достатньо місця) або приборіть підставку на бажану довжину для кращого масажу, відпустіть кнопку, щоб зафіксувати положення.

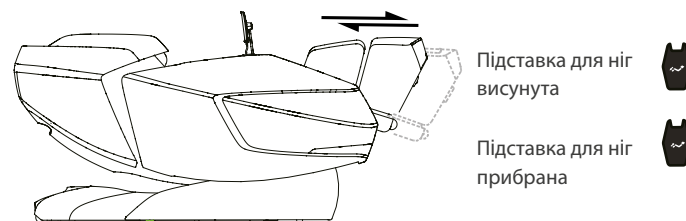

Підставка для ніг висунута

Підставка для ніг приборана

У нижній частині підставки для ніг встановлено датчик, який автоматично регулює її довжину після запуску крісла.

 ПОПЕРЕДЖЕННЯ	<ul style="list-style-type: none"> • Не дозволяйте дітям гратися на масажному кріслі та використовуйте його за інструкціями. • Переконайтеся, що при підйомі або нахилі спинки та підставки для ніг відсутні перешкоди. • Не ставте ступні, пальці або інші предмети в отвори між сидінням і спинкою/підставкою для ніг, коли дані частини крісла знаходяться в русі (піднімаються або опускаються) або повертаються у вихідне положення. • Перед тим, як встати з крісла, переконайтеся, що масажне крісло повернется у вихідне положення.
-------------------------	---

Після використання

- Помістіть панель керування із сенсорним екраном у тримач.
- Переведіть кнопку живлення в положення "Вимк." та відключіть крісло від розетки для того, щоб діти не могли випадково увімкнути пристрій.
- Якщо крісло не використовується протягом тривалого часу, ми рекомендуємо його накрити, згорнути шнур живлення та помістити крісло на зберігання в середовищі, вільному від пилу та вологи.

Дисплей

<p>Двічі клацніть, щоб виконати ще одне сканування тіла, якщо попереднє не підійшло.</p>	<p>Масаж закінчується, і крісло повертається у вихідне положення.</p>	<p>Режим масажу припинено.</p>
--	---	--------------------------------

<p>Нажмите дважды для сканирования тела</p>	<p>Беги Расширение 29:59</p>	<p>Если эта функция активирована, кресло повернется у вихідне положення після завершення масажу. Якщо воно не активовано, крісло залишається в заданому положенні після масажу.</p>
<p>Скорость Ширина Сила 3D</p>	<p>Сила компрессии Ноги Сила</p>	<p>Три налаштування інтенсивності для активованого режиму масажу: М'який / Заспокійливий / Енергичний</p>

Дисплей



Виберіть одну з представлених програм масажу (1) або проведіть пальцем ліворуч по сенсорному екрану, щоб з'явився початковий екран 2 (2)

Перед кожним встановленим/автоматичним масажем виконується сканування тіла (3); після

чого відбувається автоматичне перемикання на екран програми масажу (4). Після закінчення масажу крісло перезавантажується.

У розділі Авто (5) є 12 встановлених програм автоматичного оздоровчого масажу на вибір:

Розширення, Розслаблення, Дихання, Бос, Леді, Старший, Шия і плечі, Поперек і сідниці, Спина, Тайський, Стародавній і Розслаблюючий.

У пункті «Посібник» ви можете створити масаж відповідно до своїх бажань. Спочатку оберіть бажану техніку масажу. Потім проведіть пальцем вліво, щоб повернутися з екрана програми масажу (4) на початковий екран 2 (2). Тепер ви можете встановити додаткові характеристики масажу в пункті Ручний (6).

Техніки: Розминання, Роликовий, Поплескування, Шіацу та 3D шіацу. Натисніть символ, щоб почати масаж. **Діапазон:** Цілком, Частково та Точково. Коли точковий масаж працює, на екрані відображається піктограма фокусу точки. Натисніть і утримуйте символ, щоб встановити потрібний фокус маса.

Ширина: Широко, Середньо та Вузько. Ширина не регулюється, якщо вибрано Розминання або Роликовий.

Сила 3D: 5 рівнів (0 / Вимк. – 5) та Вимк. (Відключає інтенсивність 3D). Сила 3D не регулюється, якщо вибрано режим 3D Шіацу. Швидкість: 6 рівнів. Швидкість не регулюється, якщо вибрано шіацу або 3D шіацу.

У розділі «Опції» (7) ви знайдете опції «Компресія», «Ролики ніг», «Спина тепло» та «Ноги тепло». Тепло ви можете регулювати під час сеансу масажу.

Компресія: Все тіло, Плечі Спина, Бедро і Ноги. Торкніться піктограми, щоб почати масаж.

Інтенсивність компресії: 5 рівнів та Off (вимикає силу повітря).

Ролики для ніг: 3 рівня та Off (вимикає ролики для ніг). Цей параметр не регулюється, якщо

Дисплей

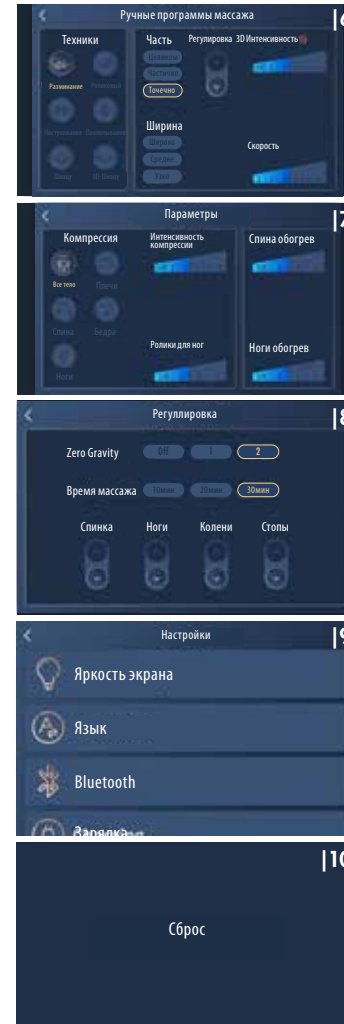

вибрано режим компресії "Все тіло" або "Ноги".

Обігрів спини: 3 рівні та Off (вимикає підігрів спини).

Обігрів ніг: 3 рівні та Вимк. (Вимкнути обігрів ніг).

У розділі Регулювання (8) можна налаштувати Zero

Gravity (невагомість), час масажу та спинку. Підставка для ніг може бути відрегульована вгору/вниз, висунута або засунута в розділі Регулювання.

Zero Gravity (невагомість): Zero 1, Zero 2 та Off (вимкнути невагомість).

Час масажу: 10 хв, 20 хв та 30 хв.

Відкидатися: Натисніть та утримуйте символ, щоб нахилити спинку масажного крісла.

Ноги: натисніть та утримуйте символ, щоб підняти/опустити підставку для ніг масажного крісла.

Коліна: натисніть та утримуйте символ, щоб перемістити верхню частину опори для ніг вгору/вниз.

Стопи: натисніть та утримуйте символ, щоб висунути/втягнути підставку для ніг.

У розділі «Налаштування» (9) ви знайдете інформацію про яскравість екрана, мову, Bluetooth, зарядку, звуки та контролер сенсорного екрана. Натисніть символ, щоб переглянути докладну інформацію.

Після завершення масажу масажне крісло перезавантажується, і на екрані відображається екран перезавантаження (10).

Догляд та обслуговування

Інструкція з догляду

- Для видалення плям на задній стінці, підлокітнику, підставці для ніг, пластикових деталях або плямах на повітряному шланзі: очистіть за допомогою м'якої піни, що чистить, а потім протріть сухою тканиною.
- Для видалення плям на панелі керування та блоці живлення протріть пляму сухою тканиною.
- Для видалення плям на подушках спинки або подушках: використовуйте лише засіб для чищення оббивки на водній основі, протріть вологою тканиною і дайте висохнути на повітрі.

 ПОПЕРЕДЖЕННЯ	<ul style="list-style-type: none"> • Не дозволяйте дітям грати з пристроєм. Діти не повинні виробляти чищення та обслуговувати пристрій без нагляду. • Перед відходом та обслуговуванням витягніть шнур живлення з розетки. Не торкайтеся шнура живлення мокрими руками, щоб уникнути ураження електричним струмом або травм. Слідкуйте за тим, щоб миючий засіб не потрапив у блок живлення під час чищення. • Не використовуйте бензол, розріджувач або інші розчинники для очищення пристрою, оскільки це може призвести до його вицвітання або пошкодження. • Не прасуйте оббивку праскою.
--	--

Способи зберігання

Якщо пристрій не використовується протягом тривалого часу, його слід накрити чистою тканиною, щоб запобігти скупченню пилу.

 УВАГА	<ul style="list-style-type: none"> • Не залишайте пристрій під прямим сонячним промінням. Це може викликати вицвітання чи пошкодження.
---	---

При щоденному використанні звертайте увагу на таке:

- Запах гару.
- При дотику до шнура живлення пристрій різко вмикається/вимикається. Шнур гарячий.
- Інші несправності
- У разі виникнення вищезгаданих проблем, будь ласка, припиніть використання пристрою, щоб уникнути нещасних випадків.
- Для обслуговування, перемкніть кнопку живлення в положення «Вимк.».

 УВАГА	<ul style="list-style-type: none"> • Інші несправності • У разі виникнення вищезгаданих проблем, будь ласка, припиніть використання пристрою, щоб уникнути нещасних випадків. • Для обслуговування, перемкніть кнопку живлення в положення «Вимк.».
---	--

 ПОПЕРЕДЖЕННЯ	<p>від'єднайте пристрій від розетки та зверніться до місцевих дистриб'юторів або постачальників.</p> <ul style="list-style-type: none"> • Усі інші види обслуговування, крім зазначених вище, повинні виконуватися кваліфікованим спеціалістом у сервісному центрі.
--	--

Перед обслуговуванням витягніть шнур живлення з розетки. Щоб уникнути ураження електричним струмом або травм, не торкайтеся шнура живлення мокрими руками. Не намагайтеся самостійно розбирати або ремонтувати виріб, відправте масажне крісло в авторизований сервісний центр.

Пошук та усунення несправностей

Nr.	Проблема/несправність	Можливі причини	Можливі рішення
1	При використанні чути шум ш	Шум може виходити від двигуна повітряного насоса або інших механічних деталей, які труться об тканинний чохол.	В даному випадку нічого робити не варто.
2	Пристрій не запускається	Шнур живлення не вставлений у розетку.	Правильно вставте вилку живлення в розетку
		Кнопка живлення знаходиться в положенні «викл»	Переключіть на положення «вкл»
3	З динаміка не йде музика	Перегорів запобіжник	Замінійте тільки запобіжником того ж типу і номіналу.
		Гучність встановлена на мінімальну	Отрегулюйте громкість соответствующим
4	Спинку та підставку неможливо відрегулювати	Bluetooth вимкнено	Включіть Bluetooth
		Крісло підключене по Bluetooth до іншого пристрою	Підключіть потрібний пристрій до крісла через Bluetooth
4	Спинку та підставку неможливо відрегулювати	На спинку або підставку була надана або виявляється надмірне навантаження	Зменшіть навантаження і знову скористайтеся пристроєм

При виявленні серйозніших несправностей просимо звернутися до продавця або генерального імпортера.

Важливо: не намагайтеся ремонтувати цей продукт самостійно! Наша компанія не несе відповідальності за травми або збитки, викликані при самостійному обслуговуванні пристрою.

Технічні характеристики

Назва: Масажне крісло Titan
Модель: TITAN
Номінальна напруга: 220-240V
Номінальна частота: 50-60Гц
Номінальна потужність: 180Вт
Сертифікати:



Клас безпеки: клас I

Відмінні особливості

	<p>BRAINTRONICS® Ритмічні звуки спеціальних програм Braintronics® на 21 хвилин занурюють у медитацію (альфа-стан). Таке розслаблення відновлює сили не гірше ніж 2 години сну.</p>
	<p>РОЛИКОВИЙ МАСАЖ РОЛІНГ - це приємна поперемінна напруга і розслаблення м'язів, він має особливу заспокійливу і розслаблюючу дію. Ця техніка часто застосовується при завершенні масажу для розслаблення м'язів та релаксації.</p>
	<p>РОЗМИНАННЯ Шкіра та м'язи розминаються або між великим та вказівним пальцями, або між обома руками. Ця техніка масажу найчастіше застосовується для зняття напруги.</p>
	<p>ПОВІТРЯНИЙ МАСАЖ Надуті і здуті повітряні подушки здійснюють рухи, що накачують, які викликають природні скорочення м'язів. Благотворно впливає також на область литок і стоп.</p>
	<p>ВУГЛЕЦЕВО-ІНФРАЧЕРВОНИЙ ПРОГРІВ Глибоко проникаюче вуглецево-інфрачервоне тепло розширює кровоносні судини, струм крові прискорюється, а м'язовий тонус знижується. Крім того, цей режим має вкрай сприятливий вплив на нервові клітини, які відповідальні за донесення імпульсів болю до головного мозку.</p>
	<p>ПОСТУПОВЕ РОЗМИНАННЯ Ефективне поєднання розминання та лупцювання.</p>
	<p>ПОСТУКУВАННЯ При хитанні виробляють короткі постукуючі рухи за допомогою ребра долоні або кулака. Це стимулює приплив крові до шкіри і розслаблює напружені м'язи. Якщо застосовувати техніку биття на рівні грудей, то це сприяє розчиненню слизу в легенях.</p>
	<p>МАСАЖ СТОП Масаж стоп класу люкс - швидкість руху масажних роликів можна відрегулювати.</p>
	<p>ГУЧНІСТЬ Регулювання гучності. (Для функції Braintronics.)</p>

Відмінні особливості

	<p>L ФОРМА МАСАЖНОЇ КАРЕТКИ У цьому масажному кріслі проводиться глибокий масаж всього тіла від шиї до сідниць.</p>
	<p>S-LINE У процесі цієї автоматичної програми масажні головки, особливо близько прилеглі до тіла, масажують всю спину повністю до області сідниць. S-подібна конструкція напрямної створена на основі природної анатомії хребта.</p>
	<p>ZERO SPACE-ЕКОНОМІЯ ПРОСТОРУ У положенні масажне крісло пересувається вперед, і тому потрібно лише 5 см до стіни позаду. Економія простору та зручність!</p>
	<p>НУЛЬОВА ГРАВІТАЦІЯ Ви займете положення, знайоме космонавтам як відчуття невагомості.</p>
	<p>АВТОМАТИЧНІ ПРОГРАМИ Спеціально розроблені автоматичні програми для всього тіла, які передбачають широкий діапазон масажних технік. Крім того, можна ввімкнути функцію прогріву за бажанням.</p>
	<p>МАСАЖ ЗОНИ СПИНИ індивідуально підлаштовується під анатомічні особливості користувача.</p>
	<p>АРТРОЗНИЙ РОЗТЯГ Впливом на ноги є м'яке розтягування та тиск. Це стимулює хрящі, що покращує обіг рідин, поживні речовини краще надходять і симптоми артрозу можуть бути полегшені.</p>
	<p>РЕГУЛЬОВАНА СПИНКА І ПІДСТАВКА ДЛЯ СТУПНІВ Можливість регулювання спинки і підставки для ступнів робить вибір положення тіла ще зручнішим.</p>
	<p>РЕГУЛЬОВАННЯ В ОБЛАСТІ ПЛЕЧ Масажні головки в області плечей можна переміщати вгору та вниз.</p>





Відмінні особливості

	ІНТЕНСИВНІСТЬ КОМПРЕСІЙНОГО МАСАЖУ Регульована інтенсивність компресійного масажу.
	ЗОНА КОМПРЕСІЙНОГО МАСАЖУ Три зони компресійного масажу (все тіло/руки/ноги).
	РОЛИКОВИЙ МАСАЖ СПИНИ , що розтягує. Точкова розтяжка спини роликками допомагає зняти напругу з окремих ділянок хребта та активізує організм.
	ШИАЦУ Шиацу (натискання пальцями) - це розроблена в Японії техніка впливу на біоактивні точки. Масаж складається з м'яких ритмічних глибоко проникаючих розтягувань і поворотів. Метою шиацу є стимулювання окремих точок на тілі і забезпечення рухливості м'язів.
	МАСАЖ ПЛЕЧЕЙ Цілеспрямоване розминання області плечей та шиї – ідеальне рішення при проблемах у цій частині тіла.
	РОЗТЯГУВАННЯ ДЛЯ ПОПЕРЕКУ Повітряні подушки в нижній частині спини відповідають за м'яке розтягування області тазу. Ідеально знімає напругу.
	МАСАЖ В ОДНІЙ ТОЧЦІ Масажні роликки можна проводити масаж у конкретній точці тіла.
	ШВИДКІСТЬ Регульована швидкість масажу.
	ШИРИНА Відстань між масажними роликками можна регулювати (вузький, середній і широкий).

Відмінні особливості

	МУЗИКА Функція музики для додаткового розслаблення та насолоди.
	BLUETOOTH Бездротова передача даних.
	АКУПУНКТУРНІ ТОЧКИ Масаж найважливіших акупунктурних точок (в області литок та кісточок).
	РЕФЛЕКТОРНІ ЗОНИ Нижній масаж рефлекторних зон відновлює мускулатуру ніг і гармонійно впливає майже на всі органи тіла.
	ВІДЧУТТЯ МАСАЖУ ВРУЧНУ При виборі цього налаштування спеціально розроблені масажні головки імітують рух рук масажиста. Вони можуть висуватися на 6,5 см з максимальним кутом в 41 градус і здатні масажувати шийні, грудні та поперекові м'язи ефектом ручного масажу.
	USB-ЗАРЯДКА Поки Ви насолоджуєтесь розслаблюючим масажем, вбудована розетка USB може, наприклад, зарядити Ваш смартфон.
	ШВИДКИЙ ДОСТУП Кнопки швидкого запуску на підлокітнику забезпечують швидкий та простий доступ до найважливіших функцій.
	ПОДВІЙНИЙ ДАТЧИК СКАНУВАННЯ ТІЛА Масажне крісло виконує сканування тіла, щоб розрахувати розміри користувача та основні напружені зони, щоб забезпечити оптимальний тиск протягом сеансу масажу. Технологія сканування визначає висоту плечей, довжину шиї, висоту тулуба. Ці налаштування можна змінити після сканування, якщо це необхідно.

Відмінні особливості

	СЕНСОРНИЙ ПУЛЬТ ДИСТАНЦІЙНОГО УПРАВЛІННЯ НА РОСІЙСЬКІЙ МОВІ Русифікований пульт – простий та зрозумілий у використанні. За допомогою сенсорного екрану ви можете легко підібрати бажаний масаж і відрегулювати всі інші налаштування. За бажанням встановіть час масажу від 5 хвилин до 30 хвилин.
	МАСАЖ 3D У цій новій техніці масажу ролики рухаються не лише вгору і вниз, а й уперед і назад.
	ПОЛОЖЕННЯ НАКЛОНУ ДО 165°: Електрична спинка, що регулюється, з кутом нахилу до 165 градусів.
	2 МАСАЖНИХ БЛОКА Два масажні механізми, що працюють окремо один від одного
	АВТОНОМНЕ ГОЛОСОВЕ УПРАВЛІННЯ Використовуйте голосове керування, щоб активувати вибрані функції.
	ГРАФЕНОВЕ ТЕПЛО В ОБЛАСТІ НІГ Активується разом із функцією тепла в області попереку. Технологія Графен (високотехнологічний матеріал) обігріває область ніг протягом кількох хвилин.

Декларація відповідності вимогам ЄС

Відповідає директиві EMC 2014/30/EU, LVD 2014/35/EU.

Гарантійні умови

Технічне обслуговування

Не потребує технічного обслуговування.

Утилізація

Здійснюється відповідно до ФЗ №7 від 10.01.02р. "Про охорону навколишнього середовища"

Гарантійні умови

Гарантійні зобов'язання згідно з виданим гарантійним талоном.

При зверненні до сервісної служби наявність гарантійного талона є обов'язковою!

Виробник

"CASADA International GmbH"
«Касада Інтернешнл ГмбХ»
ОбермайерсФельд, 3
м. Падерборн, Німеччина, 33104
info@casada.com
www.casada.com

Офіційний представник CASADA в Україні:

Касада Україна
м. Київ, пр-т. Володимира Івасюка, 8, корпус 5

+38 050 183-83-83

+38 067 576-23-23

+38 044 209-05-21

<https://casada.ua>

Авторські права на зображення та тексти належать компанії «CASADA International GmbH» і не можуть використовуватися без явно вираженої її згоди.
Авторське право © 2021 CASADA International GmbH. Усі права збережені.



